



萤石 MC4 用户指南

使用产品前请仔细阅读用户指南

目录

装箱清单.....	3
外观介绍.....	4
配置流程概览.....	6
下载“萤石云视频”	7
安装整体图	8
添加至“萤石云视频”	9
安装设备.....	10
设备操作.....	12
“萤石云视频” 操作	19
远程控制	19
设置	21
参数信息.....	22
常见故障与排除	23
售后服务支持.....	24
上门安装服务.....	24
声明	24
版权声明.....	25

装箱清单

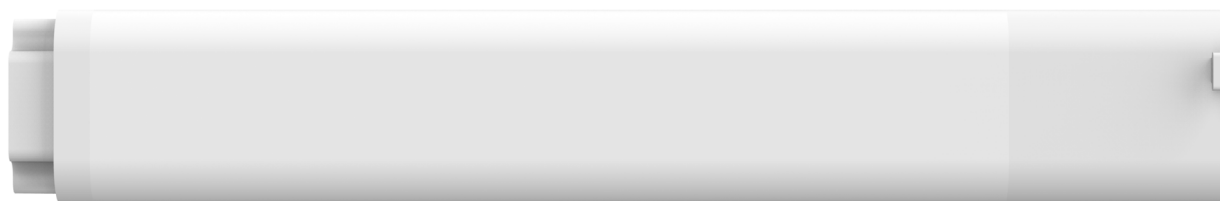

电机 x1



遥控器 x1



安装支架 x1

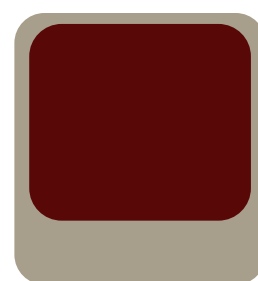

安装贴纸 x1



螺丝配件 x1



用户指南 x1

i 文中所有图片仅供参考，请以实物为准。

外观介绍

萤石智能梦幻帘电机，调光精准、拆洗方便，兼具纱帘的柔美与布帘的遮光，适用于高端别墅、精品酒店和高品质商业公寓等领域。

梦幻极光支持语音控制、App 控制、遥控器控制等控制方式，您也可以通过萤石云视频 App，实现智能场景控制。

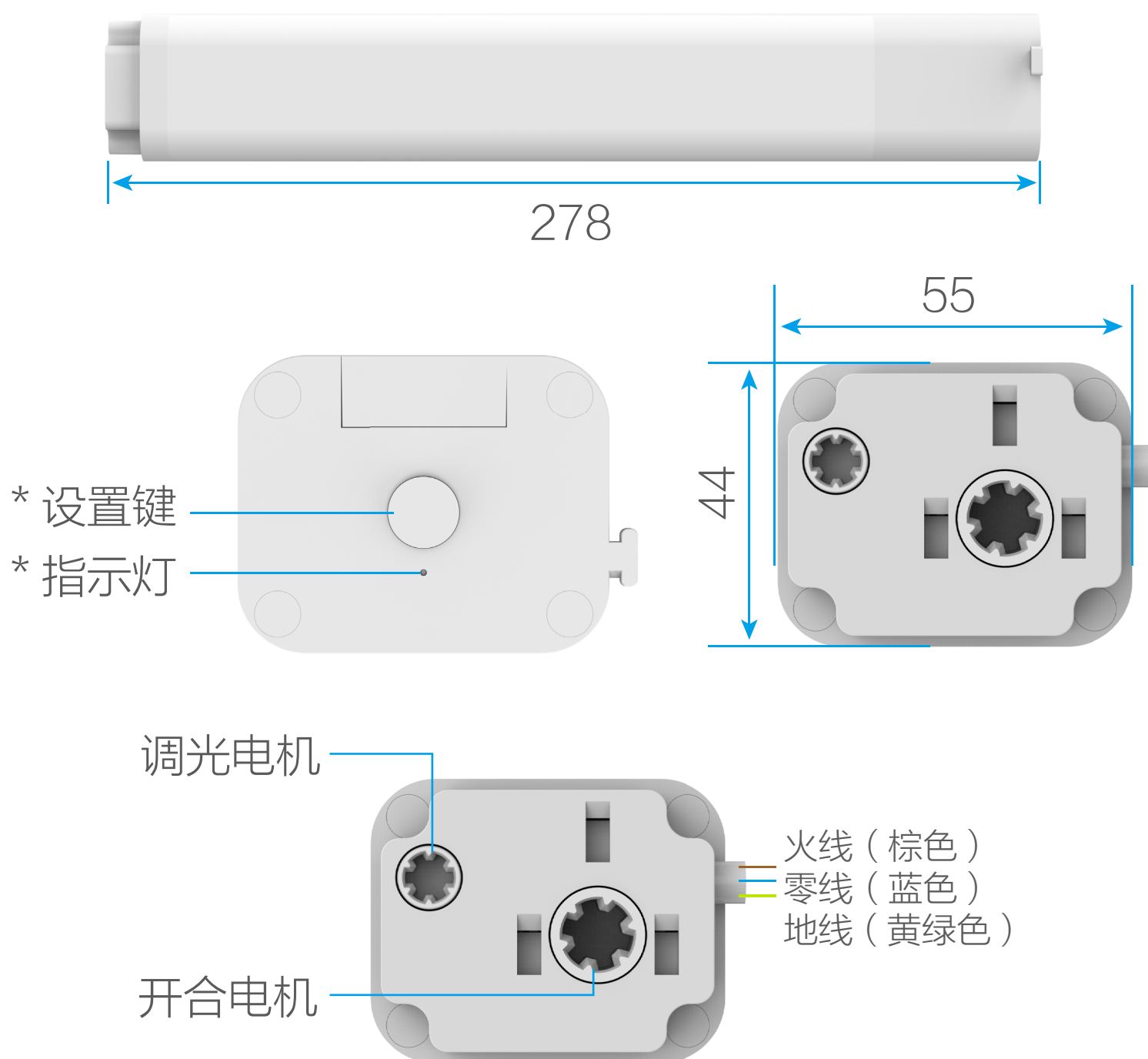

* 设置键

- 短按 5 次，指示灯蓝色快闪，进入设备添加模式
- 长按 5s，指示灯蓝色快闪，执行行程删除操作
- 长按 10s，指示灯第二次亮起后松开设置键（指示灯亮 3s 后熄灭），电机恢复出厂设置并换向

i 恢复出厂设置会同时造成开合反转，可通过添加设备至 App 后在 App 界面进行设置。

* 指示灯

- 闪烁三次：设备上电
- 蓝色慢闪：进入配网模式
- 蓝色快闪：配网中
- 熄灭：配网完成 / 离线 / 在线

遥控器

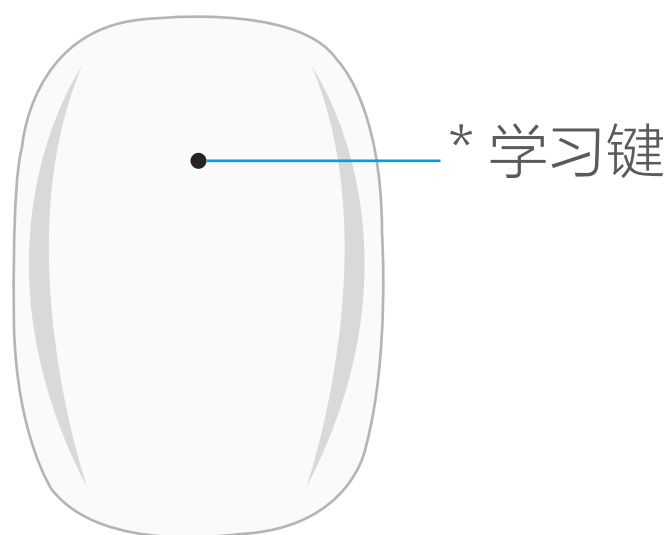
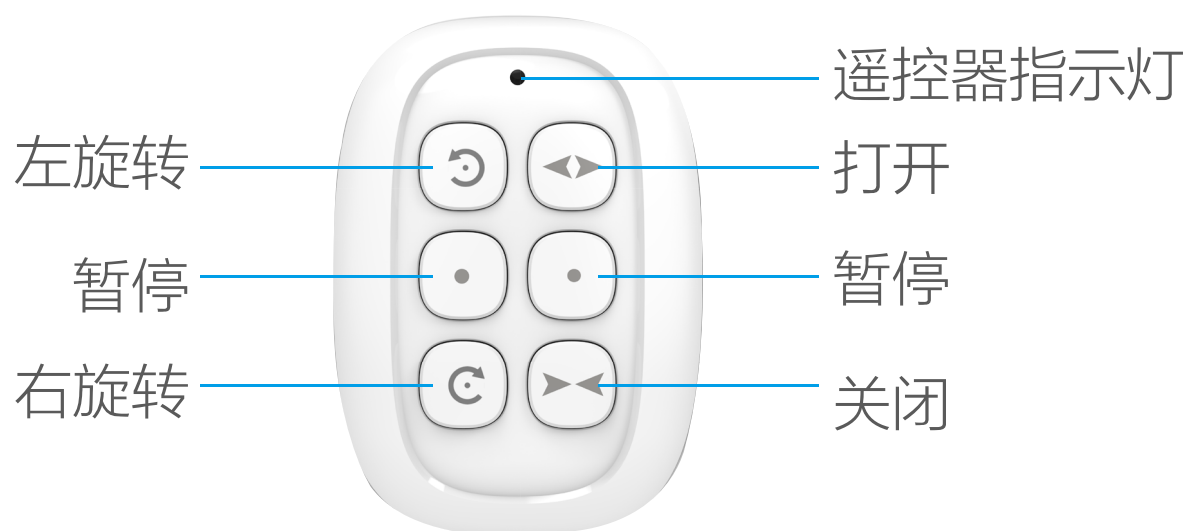

* 学习键

用于进行电机与遥控器配对及遥控器之间复制码用

配置流程概览

- 01 下载客户端
- 02 连接电源
- 03 配网、添加
- 04 安装设备
- 05 客户端查看



下载“萤石云视频”

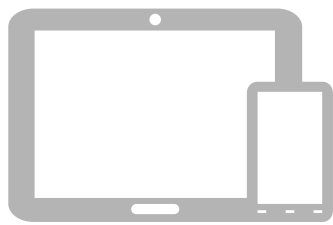

如果您使用的是手机 /Pad
扫描下面的二维码，下载并安装客户端。



扫描二维码下载
“萤石云视频”客户端

安装整体图

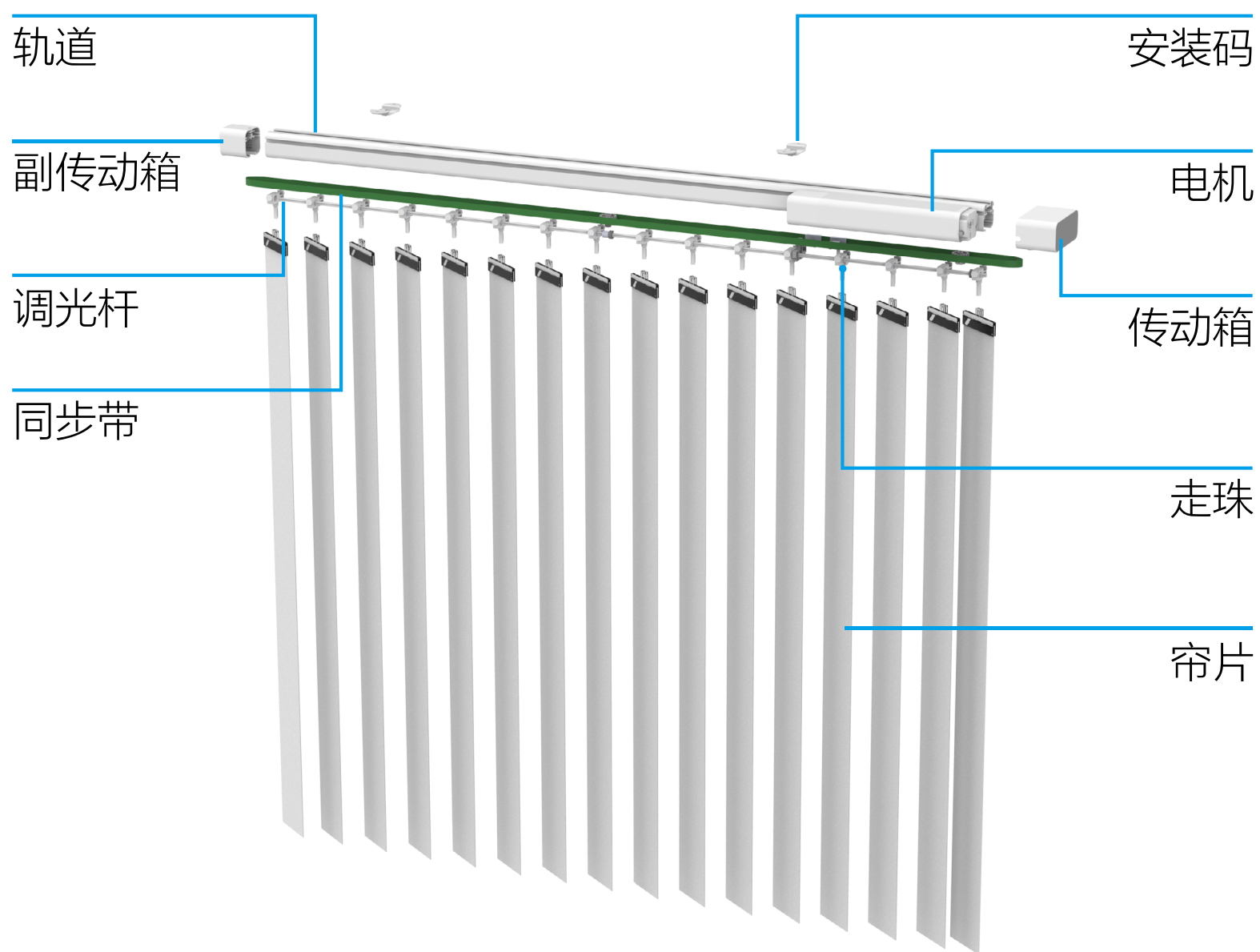

i 设备仅支持在室内使用。

添加至“萤石云视频”

1. 电机通电后自动进入配网模式。

i 若电机未进入配网模式或者非首次通电使用：单击控制盒上的按钮 5 次，指示灯蓝色慢闪，电机进入配网模式。

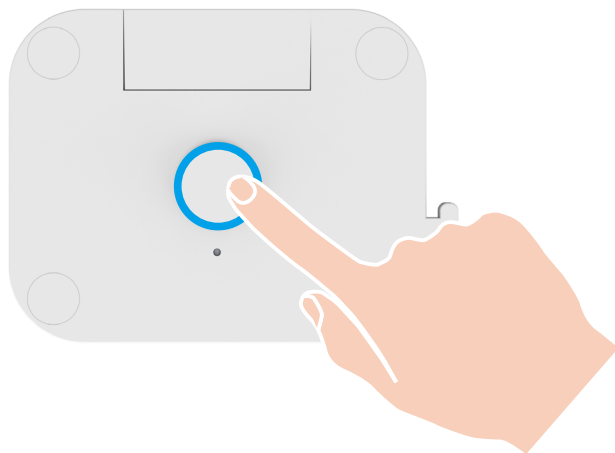

2. 打开“萤石云视频”客户端，完成用户注册后登录，选择“首页”页签，点击页面右上方的 ⊕ → 扫一扫 / 添加设备，进入扫描二维码的界面。

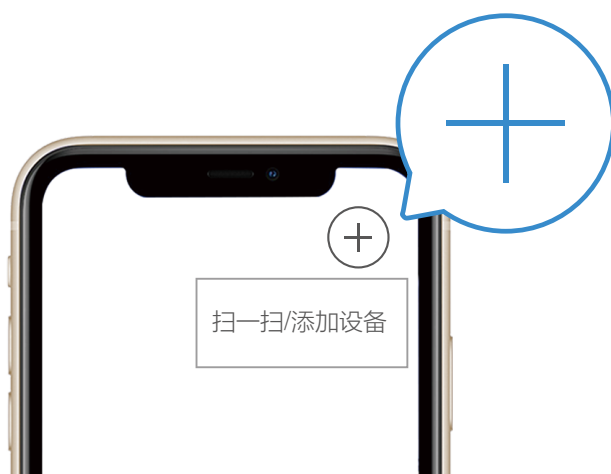

3. 扫描用户指南封面或者设备机身上的二维码。

4. 根据客户端的界面提示完成设备的网络配置和添加。

安装设备

电机安装

1. 电机卡件水平方向插入卡槽

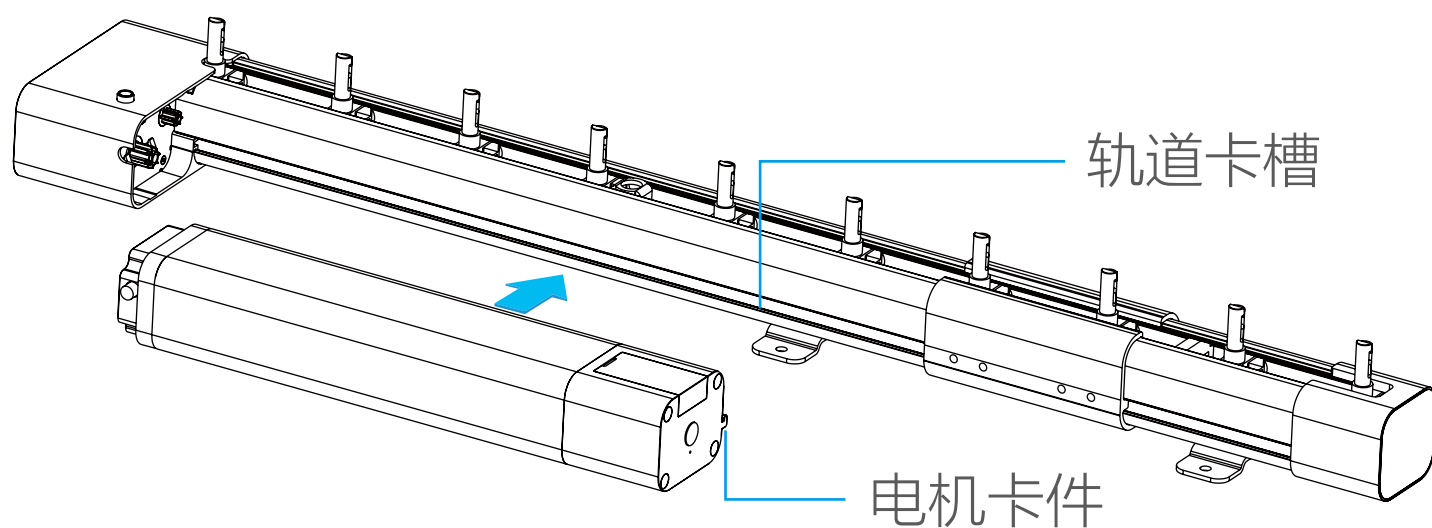

2. 电机贴近轨道向左推进传动箱，电机和传动箱完全装配后会有提示声响。

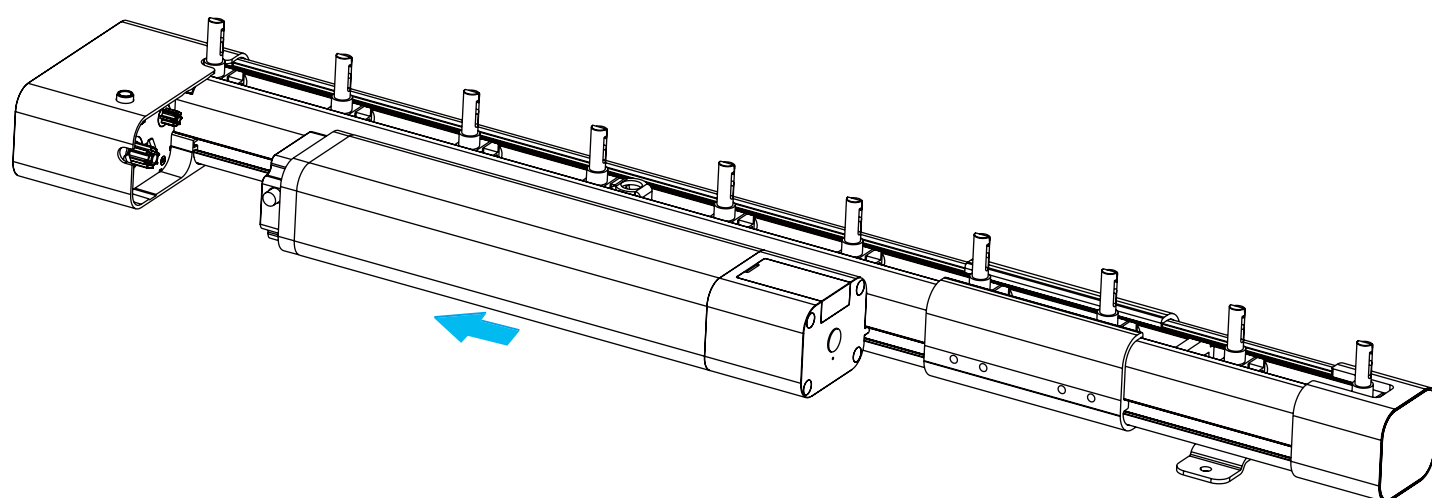

电机拆卸

左手按箭头图示按键，右手沿轨道方向向右移动，然后水平方向取出电机。

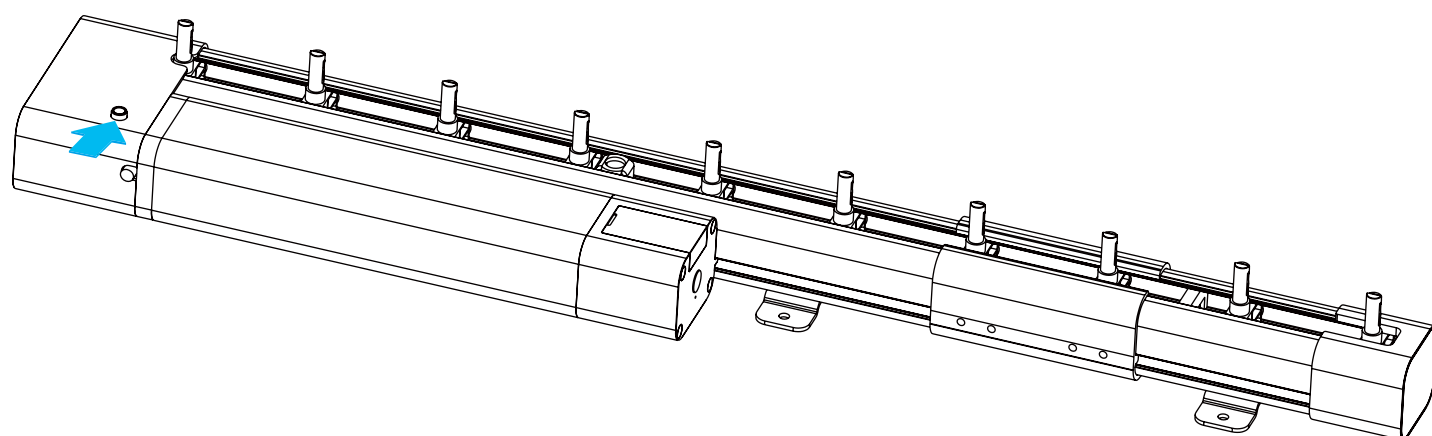

遥控器安装

i 请选择干净平整的墙面进行遥控器的安装。

1. 撕掉安装贴纸一侧保护膜，将安装贴纸贴在干净整洁的墙面上。
2. 将另一侧保护膜去除后，把安装支架对准贴纸粘贴牢固。
3. 根据安装支架上螺孔位置，将两颗螺丝拧紧固定安装支架。
4. 将遥控器磁吸底座卡入安装支架。
5. 遥控器通过磁吸放置在磁吸底座上。

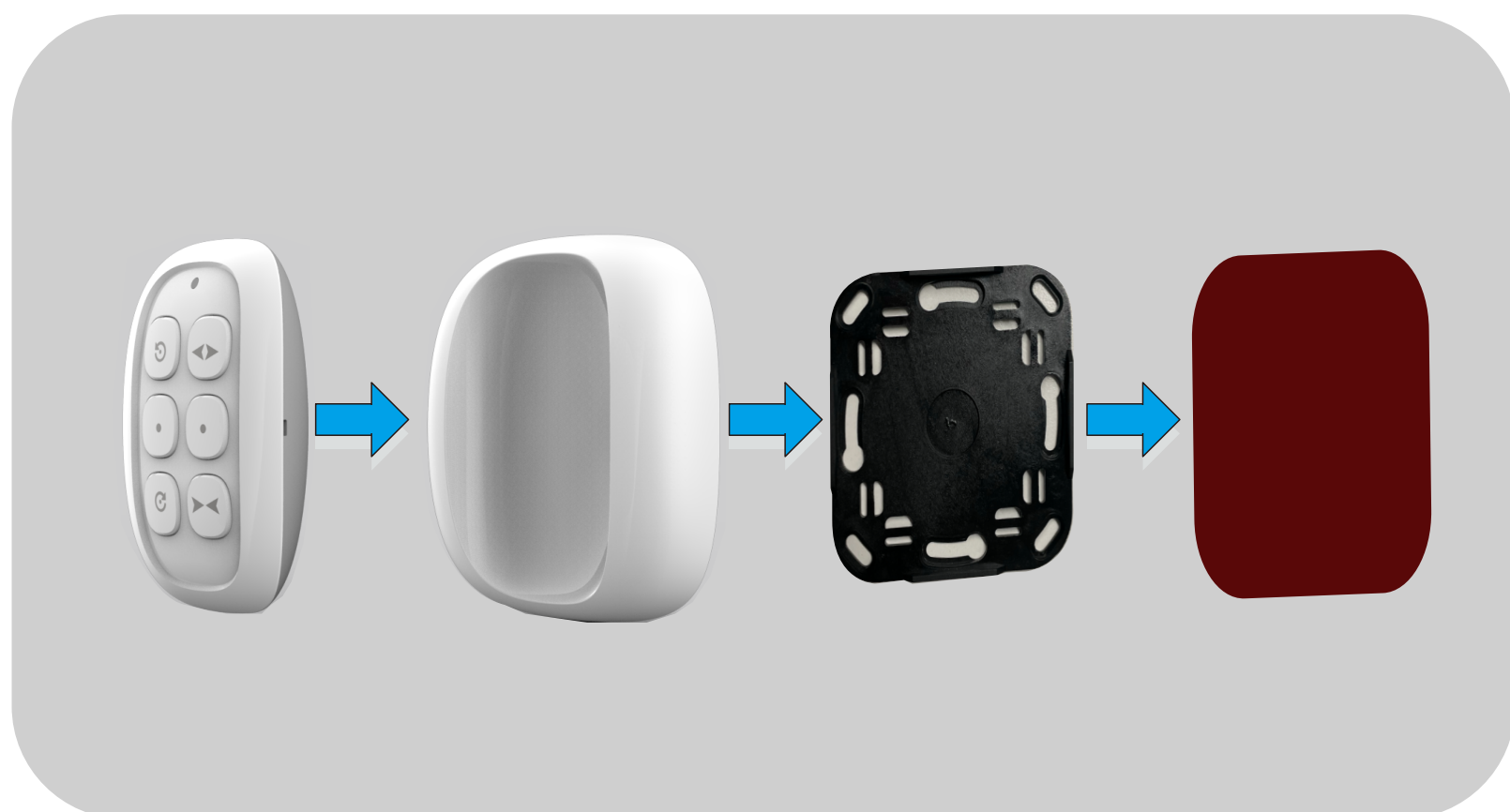

设备操作

i 为确保设置成功，以下按键操作均需等待电机执行动作结束后方可执行下一步操作。

对码

进行遥控器与电机的配对操作，配对后方可通过遥控器进行电机控制。

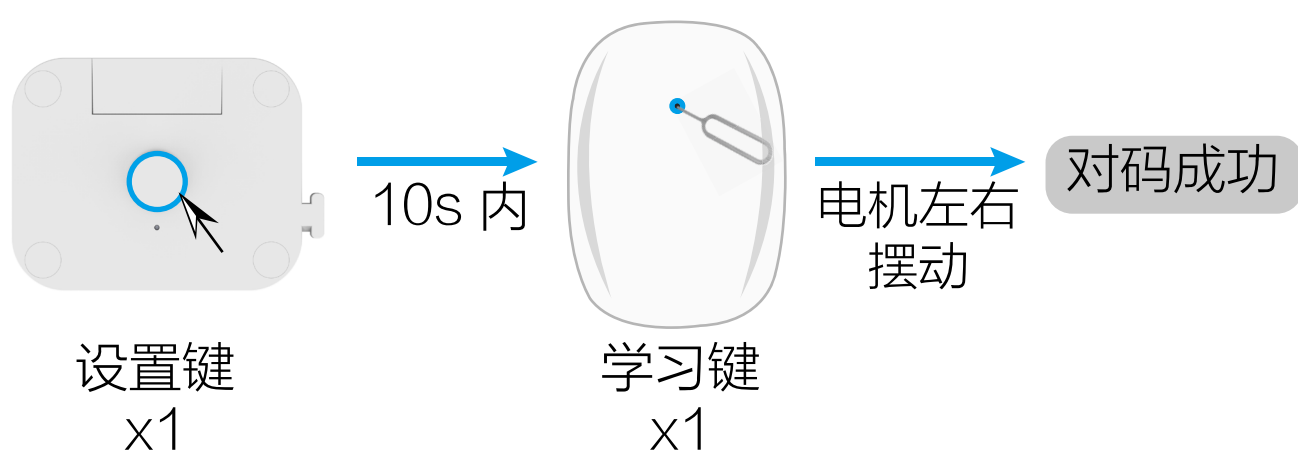

短按电机底部**设置键** 1次，10秒内用SIM卡针或回形针(需自备)短按遥控器背面**学习键** 1次，电机有左右摆动提示，电机与遥控器对码成功，此时遥控器可以控制电机。

换向



短按遥控器**学习键** 6次，然后短按遥控器**关闭键**一次，电机有左右摆动提示，换向成功。

手动设置限位

开启限位设置

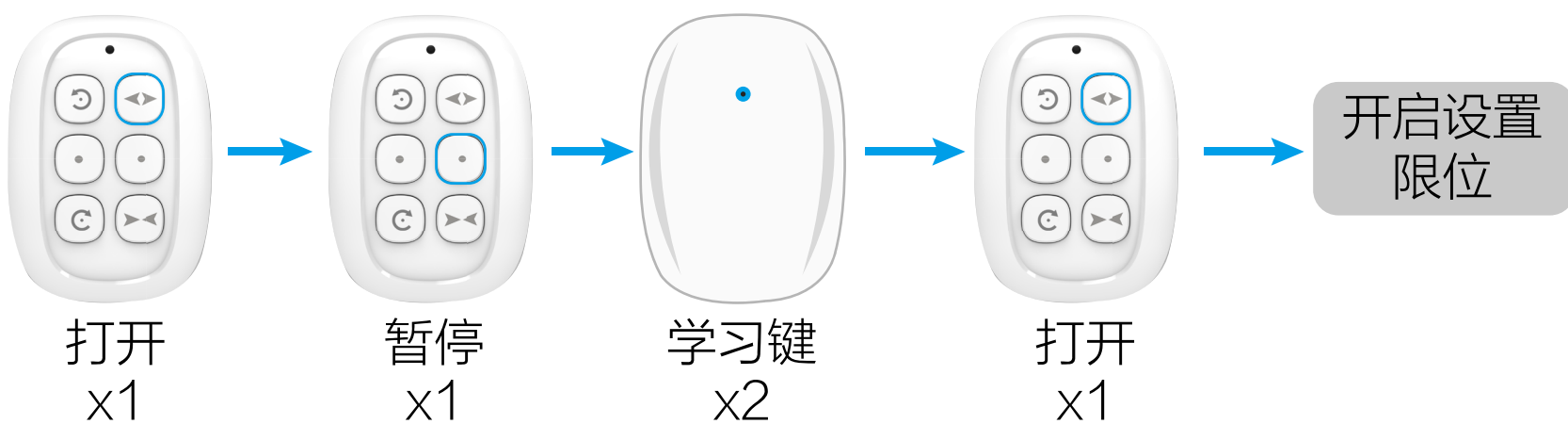

按遥控器**打开键**，帘布运行到想要的位置时，短按遥控器**暂停键**让电机停止运行。短按遥控器**学习键** 2 次，再按**打开键**一次，电机有左右摆动提示，电机打开方向限位设置成功。

关闭限位设置

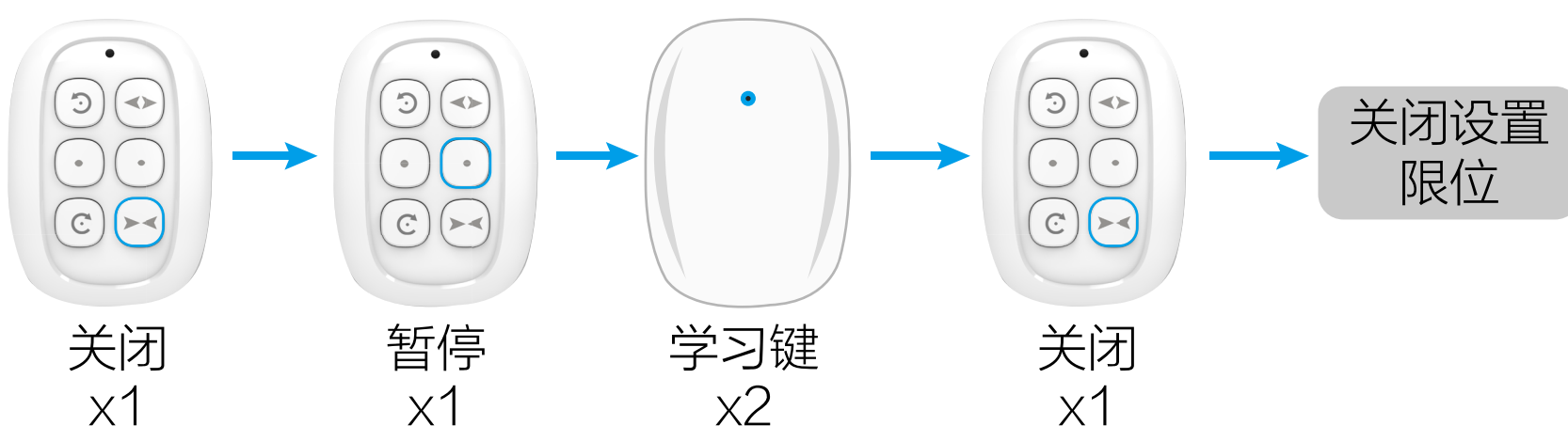

按遥控器**关闭键**，帘布运行到想要的位置时，短按遥控器**暂停键**让电机停止运行。短按遥控器**学习键** 2 次，再按**关闭键**一次，电机有左右摆动提示，电机关闭方向限位设置成功。

自动校准限位（电机自带遇阻限位功能）

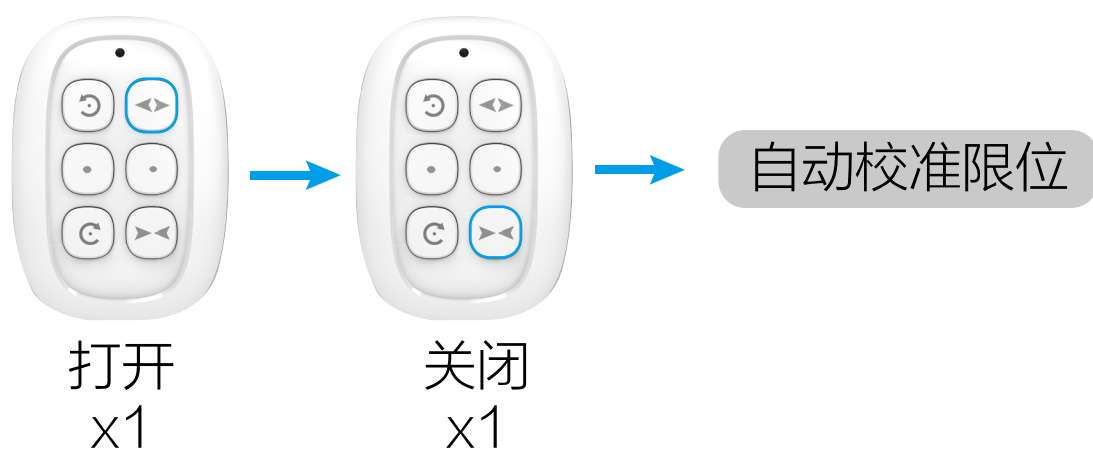

按遥控器**打开键**，帘布运行到轨道边界位置遇阻停下，自动设置开启限位；按遥控器**关闭键**，帘布运行到轨道边界位置遇阻停下，自动设置关闭限位。

第三限位点

(a) 设置第三限位点

i 设置前，确保电机已进行开合限位设置。

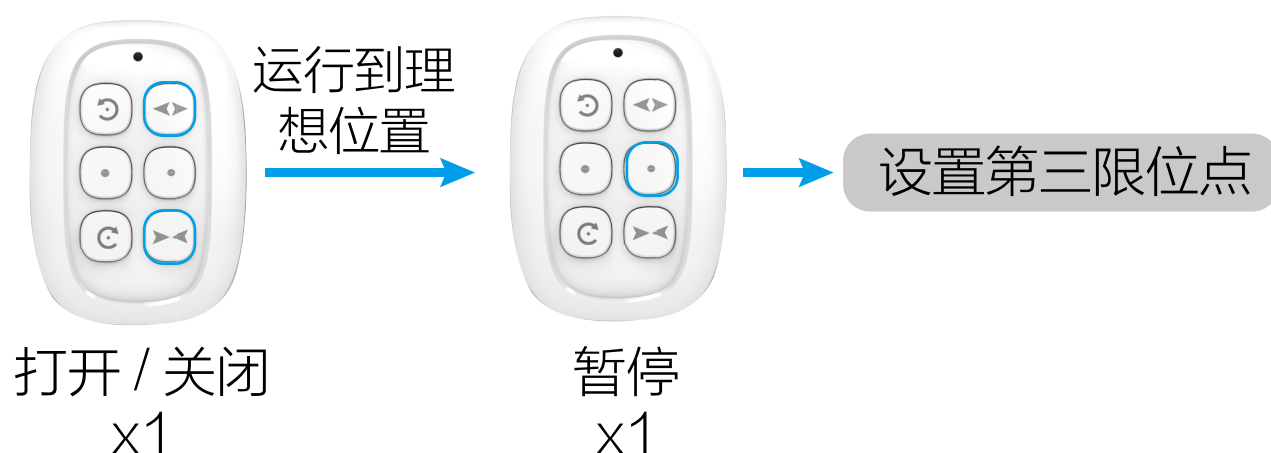

按遥控器**打开键**或**关闭键**，让帘布运行到理想位置时停下来，短按遥控器**暂停键** 4 次，电机有左右摆动提示，设置成功。

(b) 运行第三限位点

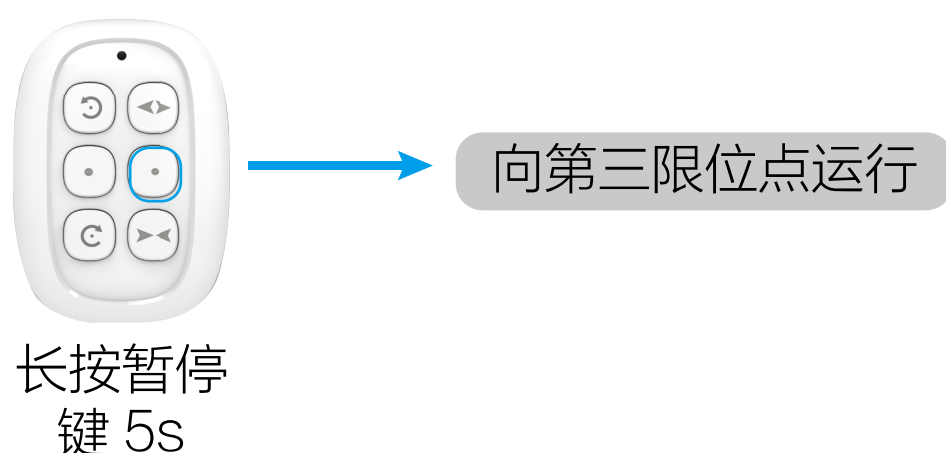

长按遥控器**暂停键** 5 秒，电机即向第三限位点运行。

(c) 删除第三限位点

只要电机进行删限位操作后第三点限位自动清除（删除限位操作请参阅下一步“删除限位”）。

删除限位

(a) 遇阻删限位

在已有限位的条件下，若在运行过程中遇到阻碍，则会将原来的限位自动删除，再次遇阻后重新设置限位。

(b) 按键删限位



长按电机上**设置键** 5 秒，指示灯亮起后松开**设置键**（指示灯亮 3 秒后熄灭），电机的开关限位全部删除。

(c) 遥控器删限位

开启限位删除

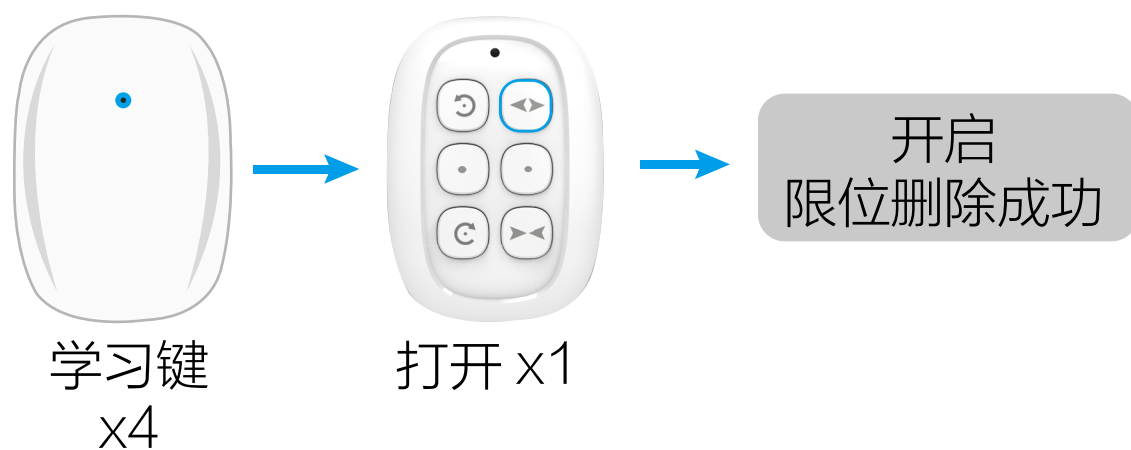

短按遥控器上**学习键** 4 次，再短按遥控器**打开键** 1 次，电机有左右摆动提示，开启限位删除成功。

关闭限位删除

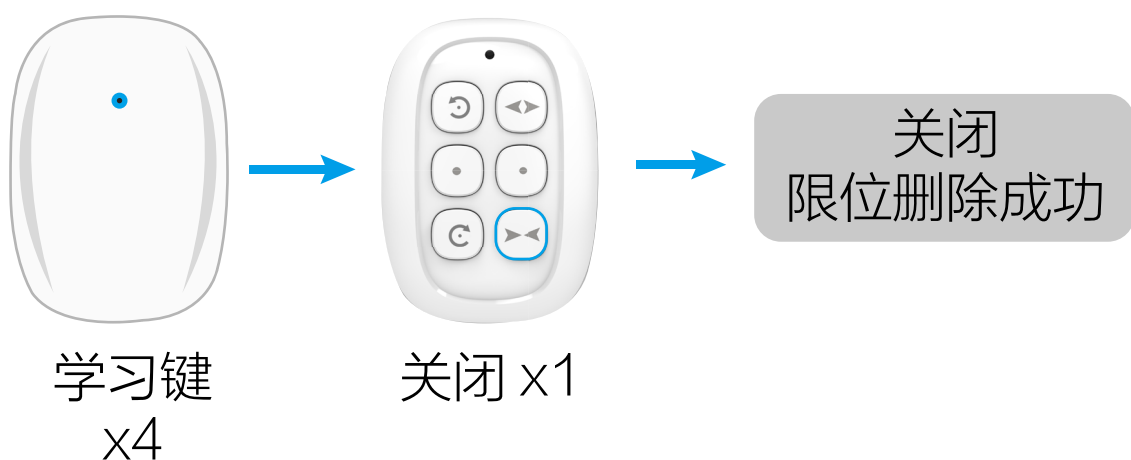

短按遥控器上**学习键** 4 次，再短按遥控器**关闭键** 1 次，电机有左右摆动提示，关闭限位删除成功。

复制码

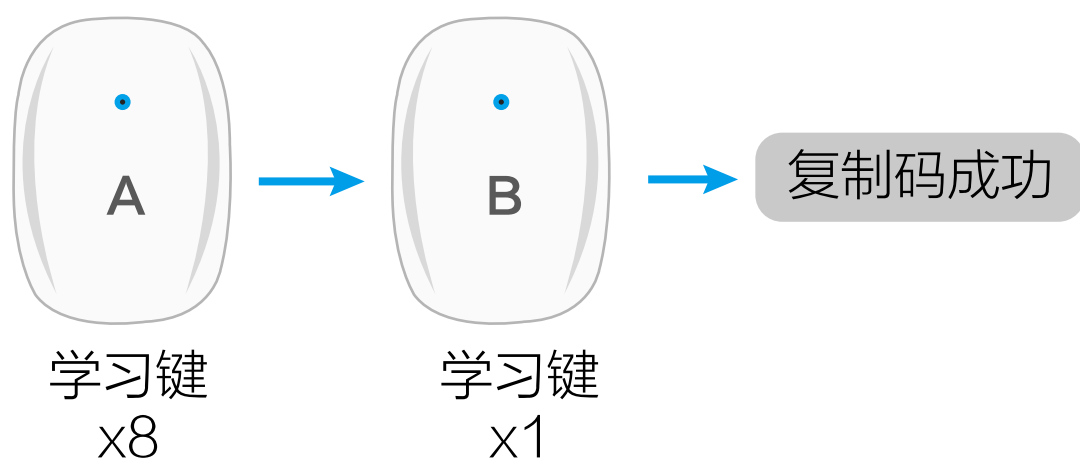

短按 A 遥控器**学习键** 8 次，再短按 B 遥控器**学习键** 1 次，电机有左右摆动提示，复制码成功。

删码

单个遥控器

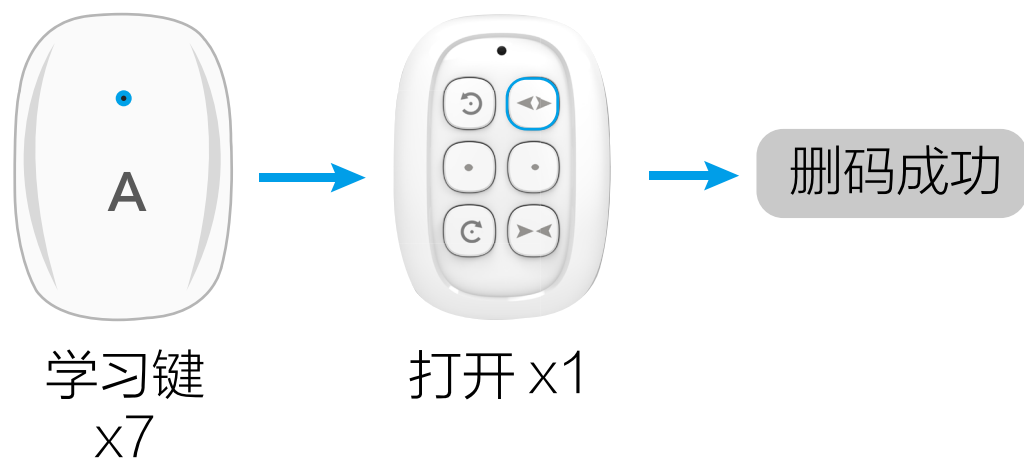

短按遥控器**学习键** 7 次，再短按**打开键**一次，电机有左右摆动提示，单个遥控器删码成功。

多个遥控器

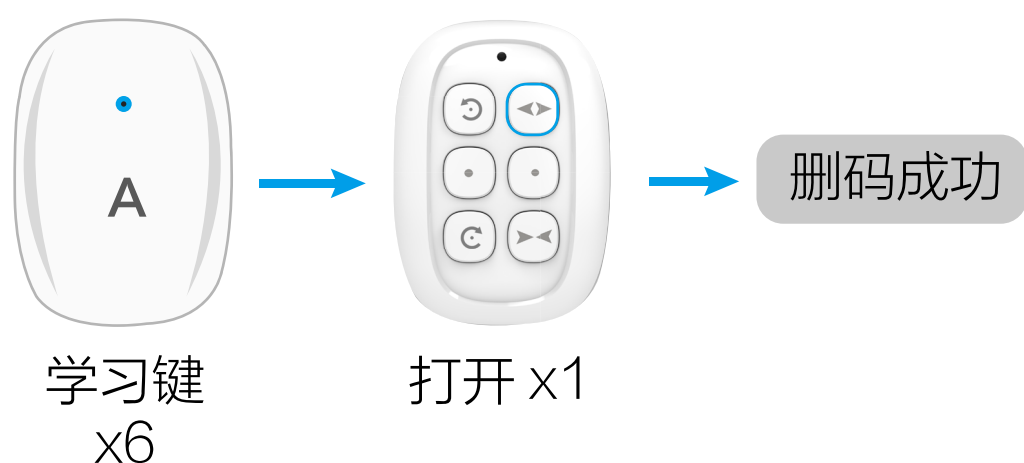

短按遥控器**学习键** 6 次，再短按**打开键**一次，电机有左右摆动提示，多个遥控器删码成功。

翻页调光



短按
左 / 右旋转

短按遥控器**左 / 右旋转按键**，
可实现帘片翻转功能。



短按
暂停键

短按遥控器**暂停键**，可切换
帘片打开 / 关闭功能。

速度调档切换

电机三档速度可调，切换到几档，电机来回抖动几次。

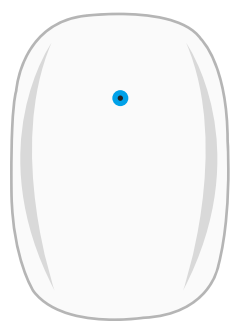

学习键 x5



打开键 x1



调高电机运行速度

短按遥控器**学习键** 5 次，然后按向**打开键**，**电机运行速度调高**。

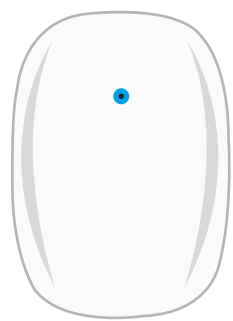

学习键 x5



关闭键 x1



调低电机运行速度

短按遥控器**学习键** 5 次，然后按向**关闭键**，**电机运行速度调低**。

* 速度档位说明

档位	说明	电机反馈现象
一档	低速档 -60RPM	设置完成后，电机来回抖动 1 次
二档	中速档 -80RPM	设置完成后，电机来回抖动 2 次
三档	高速档 -130RPM	设置完成后，电机来回抖动 3 次

恢复出厂设置



长按电机**设置键** 10 秒，指示灯第二次亮起后松开**设置键**（指示灯亮 3 秒后熄灭），电机恢复出厂设置并换向。

“萤石云视频”操作

远程控制

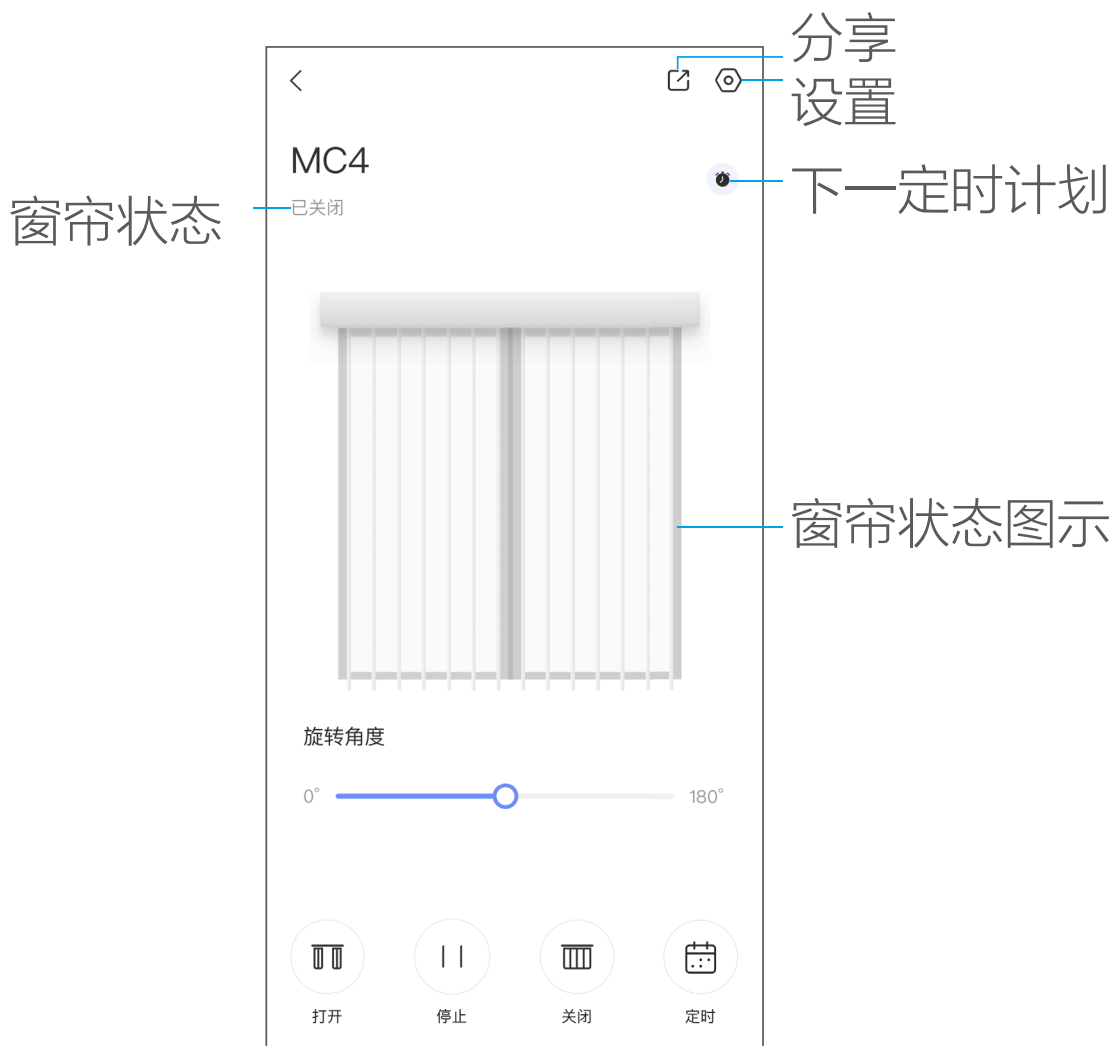

i 交互界面会有不定时更新，具体以实际界面为准。

 设置

 停止

 分享

 定时

 打开

 下一定时计划

 关闭

定时

点击可进行定时计划的设置

停止

点击可使窗帘停止在当前位置

打开

点击打开窗帘

关闭

点击打开窗帘

下一定时计划

点击显示正在执行的定时计划

分享

可将设备分享给指定好友

设置

在设备详情页点击  按钮，进入设备设置页，可以对设备进行相关设置。



 交互界面会有不定时更新，具体以实际界面为准。

窗帘设置	可设置窗帘类型，进行校准行程、开合反转、旋转反转的操作
Wi-Fi 网络	查看设备当前连接 Wi-Fi 网络
设备信息	查看当前设备是否可升级，所在分组、型号、序列号、版本号、特性以及相应的用户指南
分享设备	将设备分享给指定的好友
更多	进行设备转移等操作
删除设备	将设备从当前账号中删除

参数信息

电机型号:	CS-HAW-MC4
扭 矩:	1.2 N.m
线 速 度:	9 cm/s
输入电压:	100-240V~
频 率:	50/60Hz
额定功率:	18W
额定电流:	0.08A
负 载:	50kg
电机自重:	0.88kg
电机长度:	278mm
绝缘级别:	CLASS B
防护等级:	IP40
连续工作时间 (S2):	12min
电 源 线:	三芯
模块可更换:	支持
遥控器控制:	支持

常见故障与排除

序号	常见故障	处理方法
1	电机不工作	检查电源
2	遥控器无法控制	更换遥控器电池
3	遥控器开关反向	执行换向操作： · 请前往萤石云视频 App 详情页 → 设置 → 窗帘设置中操作 · 长按设置键 10s 恢复出厂设置
4	中间合不拢	1. 检查遥控器开关方向是否设定，如果设反执行换向操作 2. 检查行程，重新检测行程
5	总是撞击或走不到边	删除行程，重新设置行程和边界
6	手拉卡	检查导轨系统是否有障碍
7	遇阻不停	检查轨道上下盖固定螺丝或皮带长度

售后服务支持

如果您在使用过程中遇到任何问题，您可以拨打服务热线或者联系在线客服。

服务热线：[400-878-7878](tel:400-878-7878)

您可以登录萤石官网查询售后服务站点。

萤石官网：www.ezviz.com

上门安装服务

萤石可提供有偿上门安装服务

请拨打服务热线 [400-878-7878](tel:400-878-7878) 查询提供安装服务的城市和收费，或者扫描下面的二维码，预约上门安装。

如果您购买的商品包安装服务，无需预约或者拨打服务热线，工作人员会主动联系您。



声明

本产品为互联网设备，升级到官方最新软件版本，可使您获得更好的用户体验。

设备的具体参数、维修方法、使用范围及最新程序等内容请咨询客服。

型号核准代码 CMIIT ID 的显示方式为设备标签。

本手册适用的设备型号：CS-HAW-MC4。

版权声明

本手册的任何部分，包括文字、图片、图形等均归属于杭州萤石软件有限公司或其关联公司（以下简称“萤石”）。未经书面许可，任何单位或个人不得以任何方式摘录、复制、翻译、修改本手册的全部或部分。除非另有约定，萤石不对本手册提供任何明示或默示的声明或保证。

关于本产品

本手册描述的产品仅供中国大陆地区销售和使用。本产品只能在购买地所在国家或地区享受售后服务及维保方案。

关于本手册

本手册仅作为相关产品的指导说明，可能与实际产品存在差异，请以实物为准。因产品版本升级或其他需要，萤石可能对本手册进行更新，如您需要最新版手册，建议您定期更新查阅下载地址上的手册内容。

萤石建议您在专业人员的指导下使用本手册。

商标声明

- 萤石、EZVIZ、为萤石的注册商标。
- 本手册涉及的其他商标由其所有人各自拥有。

免责声明

- 在法律允许的最大范围内，本手册以及所描述的产品（包含其硬件、软件、固件等）均“按照现状”提供，可能存在瑕疵或错误。萤石不提供任何形式的明示或默示保证，包括但不限于适销性、质量满意度、适合特定目的等保证；亦不对使用本手册或使用萤石产品导致的任何特殊、附带、偶然或间接的损害进行赔偿，包括但不限于商业利润损失、系统故障、数据或文档丢失产生的损失。
- 您知悉互联网的开放性特点，您将产品接入互联网可能存在网络攻击、黑客攻击、病毒感染等风险，萤石不对因此造成的产品工作异常、信息泄露等问题承担责任，但萤石将及时为您提供产品相关技术支持。
- 使用本产品时，请您严格遵循适用的法律法规，避免侵犯第三方权利，包括但不限于公开权、知识产权、数据权利或其他隐私权。您亦不得将本产品用于大规模杀伤性武器、生化武器、核爆炸或任何不安全的核能利用或侵犯人权的用途。

- 如本手册内容与适用的法律相冲突，则以法律规定为准。

“萤石云” 声明

本产品部分功能（包括但不限于消息推送、远程管理等功能）的实现将依赖于互联网、电信增值服务；若您希望实现以上功能，需在萤石云平台（www.ezviz.com）完成用户注册，遵守《萤石服务协议》、《萤石隐私政策》等，并接入萤石设备，以实现
对萤石设备的管理。