

## 注意事项

- 请勿将机器放在高温、高湿或大量灰尘、盐雾等恶劣环境，也不要暴露在雨淋的地方。否则可能会引起机器损坏。
- 请勿将子机镜头朝下放置，以免磨损镜头。
- 请勿用力挤压门外子机的镜头和顶部突出的黑色圆球，否则可能会造成硬件损坏。
- 在安装过程中，务必小心操作，不要用力拉扯子机的连接线，也要防止连接线刮伤或者割裂（因操作不当，导致连接线损坏不属于保修范围）。

### 选择安装位置

如果门上没有猫眼孔，建议在门上距离地面145cm左右的位置打孔，孔径建议大于16.5mm。

如果门上有猫眼孔并已经装有猫眼，请拆除原有的猫眼进行安装。

# 装箱清单



主机



子机



电源适配器



电源线

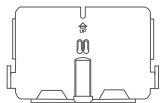

底座配件



螺钉配件



卡扣



用户指南

# 外观介绍

## 主机

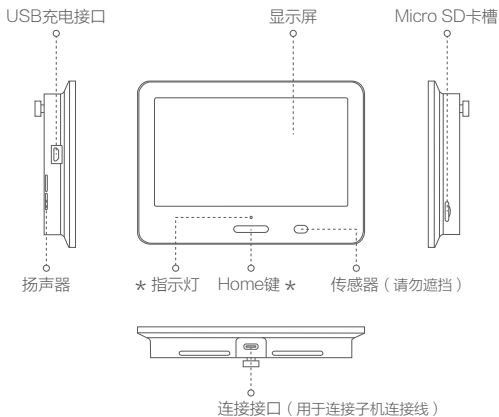

\* Home键 (即开关机键)

长按3~5秒: 开机/关机  
短按: 亮屏/息屏

\* 指示灯

按Home键/侦测到门外有人时, 指示灯常亮

## 子机

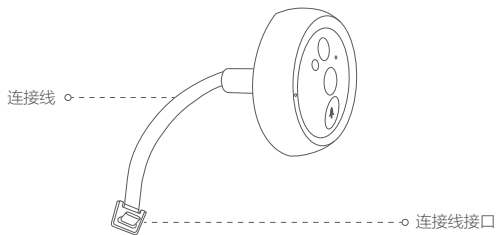
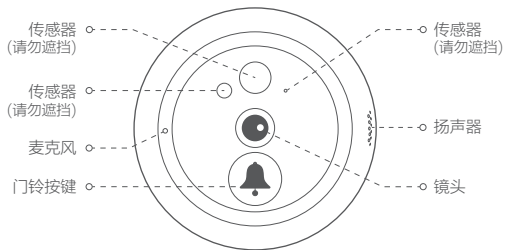

## 底座配件

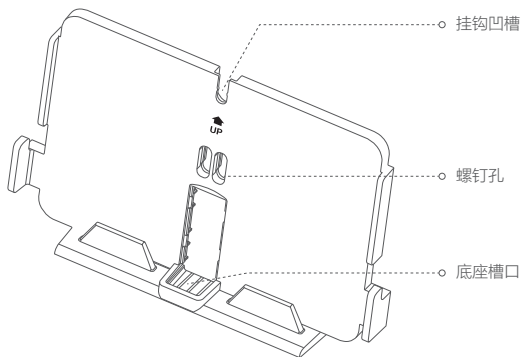

## 安装猫眼

将手机连上您的Wi-Fi网络，扫描下方的二维码，查看设备的安装指导视频。



如果您不方便看视频，可以根据以下步骤安装设备。

1

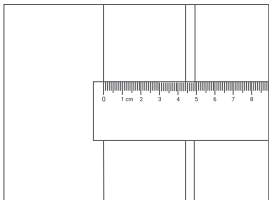

丈量门的厚度，选择合适的螺钉  
当门厚在35~60mm时，选短钉  
当门厚在60~85mm时，选中钉  
当门厚在85~105mm时，选长钉

2

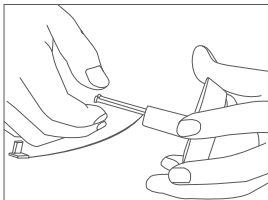

将选好的两颗螺钉拧入子机  
(固定住即可，无需拧紧)

3

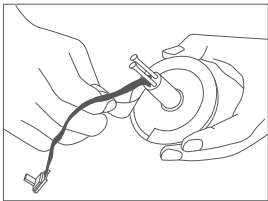

撕掉子机背面3M胶表面的离型纸

4

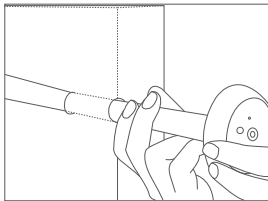

将子机拿到门外，将螺钉和连接线穿过猫眼孔  
(如果门比较厚，可将白纸卷成筒状，将连接线通过纸筒穿过门洞)

5

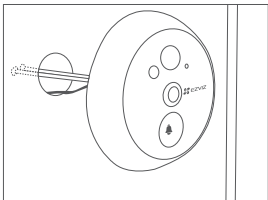

调整子机的方向，确认门铃按键⬆️垂直向下，方向摆正后用力按压子机，确保与门的表面贴合

6

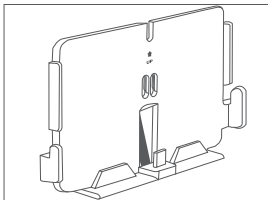

如图所示，将连接线接口插入底座槽口

7

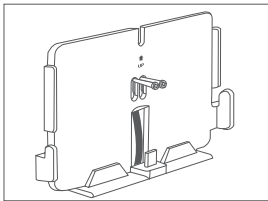

如图所示，将螺钉穿过底座螺钉孔，使底座挂在螺钉上

8

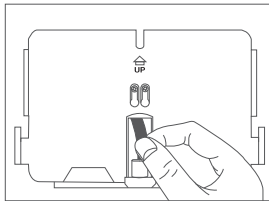

将过长的连接线从底座的开口处抽出

9

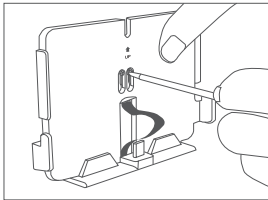

拧紧两颗螺钉固定底座，使底座贴紧门面不晃动即可

10

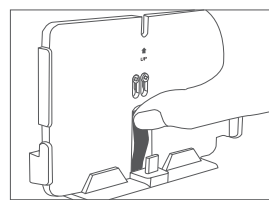

整理连接线，将连接线折入底座的开口处



1

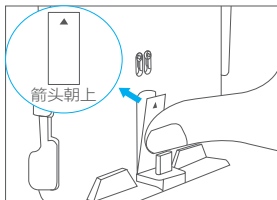

取出卡扣，按图示方向插入底座开口处并扣紧

12

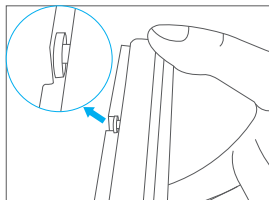

如图所示，主机背部贴合底座，使挂钩插入底座上方的挂钩凹槽

13

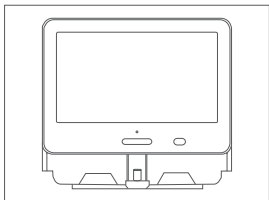

将主机底部的连接接口对准底座上的连接线接口，把主机插到底座上，插入到位后会听到“咔哒”一声

14

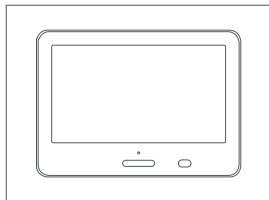

安装完成

# 下载“萤石云视频”

① 将终端设备连上Wi-Fi网络。

② 下载“萤石云视频”客户端。



**如果您使用的是手机/Pad**

扫描下面的二维码，下载并安装。



手机/Pad扫描二维码下载  
“萤石云视频”客户端



**如果您使用的是TV**

请在应用商城搜索“萤石云视频”客户端并下载。

- ① · 如应用商城暂未上架，您可以到萤石官网下载安装包，通过U盘或其他传输工具在TV端安装使用。
- TV端不支持用户注册和设备添加。

## 启动设备

- ① 长按Home键3-5秒，设备开机。

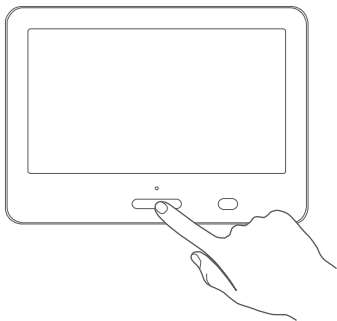

- ② 根据设备界面提示完成Wi-Fi连接。

## 添加到“萤石云视频”

- 1 登录“萤石云视频”客户端，根据提示完成用户注册。
- 2 选择添加设备，进入扫描二维码的界面。

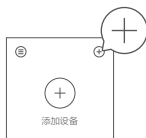

- 3 用手机或Pad扫描主机界面或者用户指南封面的二维码，根据界面提示完成设备添加。

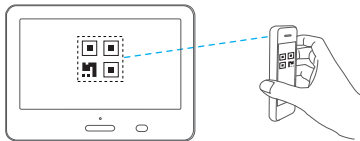

- 1 如果您使用的是TV，请在手机或Pad端完成用户注册和设备添加后，在TV端进行实时预览等操作。

# 日常维护

## 充电

电量低时可将主机**关机**后从底座上取下，通过电源线连接电源适配器进行充电，完成后插入底座并**重新开机**。

指示灯闪烁表示充电中，指示灯常亮表示充电完成。

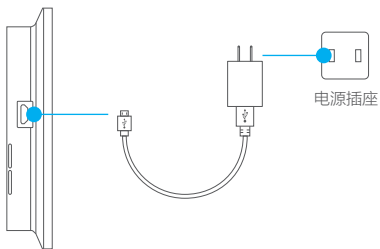

## 恢复出厂设置

进入设置-固件信息，点击“恢复出厂设置”，确认后设备恢复出厂设置并重新启动。



**i** 实际界面可能会与文档不同，具体请以实物为准。

# FAQ

Q: 单次充电需要多久充满?

A: 使用产品标配的5V ==2A电源适配器, 一般情况下在5~6个小时内电池将可以充满。

Q: 人体检测告警过于频繁怎么办?

A: 人体检测告警过多可能是由于门口来往人员过于频繁造成的, 可根据门口每日实际人流情况, 在“萤石云视频”客户端或设备主机的设置页面, 设定合适的徘徊告警时长, 或适当调整检测灵敏度。

Q: 网络信号比较差怎么办?

A: 调整路由器的位置, 尽量使路由器与设备主机在同一室内, 并避免两者之间隔墙。

Q: 如何延长电池的续航时间?

A: 进入设备主机的设置页面, 开启省电模式。

以上FAQ仍然不能解决问题怎么办?

您可以登录萤石官网[www.yz7.com](http://www.yz7.com), 选择“服务与下载 > 常见问题”查看更多问题, 还可以添加萤石官方订阅号, 选择在线客服。



# 售后服务支持

如果您在使用过程中遇到任何问题，您可以拨打服务热线或者联系在线客服。

您可以登录萤石官网查询售后服务站点。

服务热线：[400-878-7878](tel:400-878-7878)

萤石官网：[www.ys7.com](http://www.ys7.com)

## 上门安装服务

萤石可提供有偿上门安装服务，请拨打服务热线400-878-7878查询提供安装服务的城市和收费，或者扫描下面的二维码，预约上门安装。

如果您购买的商品包安装服务，无需预约或者拨打服务热线，工作人员会主动联系您。



## 声明

本产品为互联网设备，升级到官方最新软件版本，可使您获得更好的用户体验。

设备的具体参数、维修方法、使用范围及最新程序等内容请登录萤石官网[www.ys7.com](http://www.ys7.com)查询。

本手册适用的设备型号：CS-DP2S、CS-DP2S-B



## **版权所有©杭州萤石软件有限公司。保留一切权利。**

本手册的任何部分，包括文字、图片、图形等均归属于杭州萤石软件公司或其关联公司（以下简称“萤石”）。未经书面许可，任何单位或个人不得以任何方式摘录、复制、翻译、修改本手册的全部或部分。除非另有约定，萤石不对本手册提供任何明示或默示的声明或保证。

### **关于本产品**

本手册描述的产品仅供中国大陆地区销售和使用。本产品只能在购买地所在国家或地区享受售后服务及维保方案。

### **关于本手册**

本手册仅作为相关产品的指导说明，可能与实际产品存在差异，请以实物为准。因产品版本升级或其他需要，萤石可能对本手册进行更新，如您需要最新版手册，请您登录萤石官网查阅（[www.yz7.com](http://www.yz7.com)）。

萤石建议在专业人员的指导下使用本手册。

### **商标声明**

- 萤石、EZVIZ、 为萤石的注册商标。
- 本手册涉及的其他商标由其所有人各自拥有。

### **免责声明**

· 在法律允许的最大范围内，本手册以及所描述的产品（包含其硬件、软件、固件等）均“按照现状”提供，可能存在瑕疵或错误。萤石不提供任何形式的明示或默示保证，包括但不限于适销性、质量满意度、适合特定目的等保证；亦不对使用本手册或使用萤石产品导致的任何特殊、附带、偶然或间接的损害进行赔偿，包括但不限于商业利润损失、系统故障、数据或文档丢失产生的损失。

· 您知悉互联网的开放性特点，您将产品接入互联网可能存在网络攻击、黑客攻击、病毒感染等风险，萤石不对因此造成的产品工作异常、信息泄露等问题承担责任，但萤石将及时为您提供产品相关技术支持。

· 使用本产品时，请您严格遵循适用的法律法规，避免侵犯第三方权利，包括但不限于公开权、知识产权、数据权利或其他隐私权。您亦不得将本产品用于大规模杀伤性武器、生化武器、核爆炸或任何不安全的核能利用或侵犯人权的用途。

· 如本手册内容与适用的法律相冲突，则以法律规定为准。

### **“萤石云”声明**

本产品部分功能（包括但不限于消息推送、远程管理、分享等功能）的实现将依赖于互联网、电信增值服务；若您希望实现以上功能，需在萤石云平台（[www.yz7.com](http://www.yz7.com)）完成用户注册，遵守《萤石服务协议》、《萤石隐私政策》等，并接入萤石设备，以实现萤石设备的管理。