



# X5C 快速操作指南

\*使用产品前请仔细阅读快速操作指南，并妥善保管



微信扫描二维码关注  
“萤石智能生活订阅号”

# 装箱清单

打开产品包装后，请确认互联网无线录像机（以下简称“录像机”）是否完好，对照下图确认配件是否齐全。

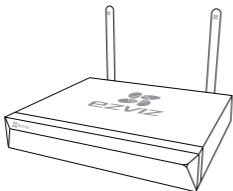

X5C \*1

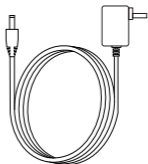

电源适配器 \*1



鼠标 \*1



螺丝包 \*1



快速操作指南 \*1

**i** 如果您购买的是自带硬盘的型号，则没有螺丝包。

# 外观介绍

## 后面板示意图

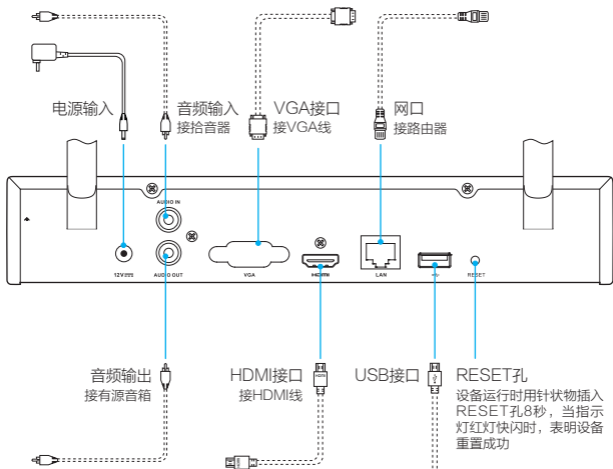

**i** 虚线配件需自备。

# 操作必读

## 步骤1

### 安装硬盘

**i** 如果您购买的是自带硬盘的型号，可以略过这一步。

#### 1 拧开螺丝

拧开侧面的六颗螺丝（1,2,3,4,5,6）并收好，打开录像机，如下图所示。

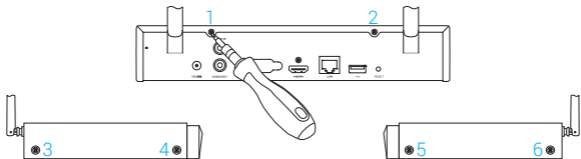

#### 2 插入硬盘接口

打开录像机，将电源接口和数据接口连接到硬盘（需自备）上，然后将硬盘放置好。

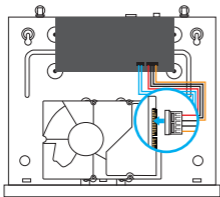

① 连接电源接口

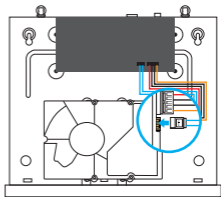

② 连接数据接口

### 3 固定硬盘

将硬盘翻过来，使用配件中的四颗螺丝，对准底座上的四个螺丝孔（7,8,9,10）将硬盘固定好。

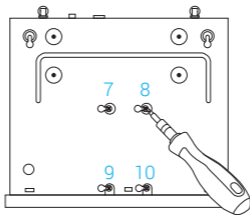

### 4 安装完成

用步骤1中拧下的六颗螺丝（1,2,3,4,5,6）将底座重新安装回录像机，安装完成。

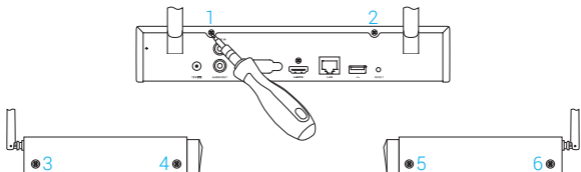

## 步骤2

### 连接显示器

用VGA线（需自备）连接录像机和显示器，将显示器信号源切换到对应VGA输入模式。

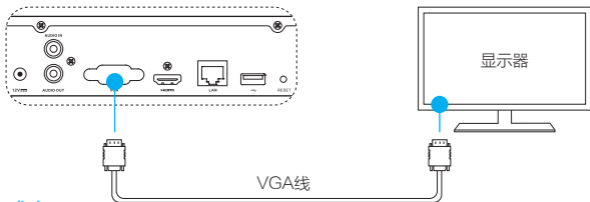

或者

用HDMI线（需自备）连接录像机和显示器，将显示器信号源切换到对应HDMI输入模式。

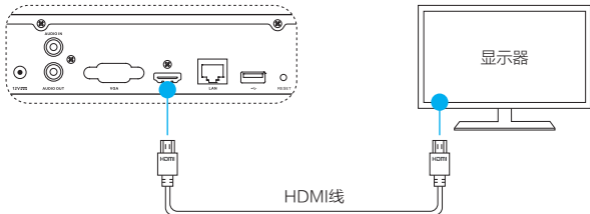

**i** 如果显示器显示无信号，请检查VGA/HDMI线是否正确连接到录像机和显示器，信号源是否切换到对应输入模式（具体切换方法请参见显示器的说明书）。

版权所有©2017杭州萤石网络有限公司。保留一切权利。

## 关于本手册

本手册作为指导使用。手册中所提供照片、图形、图表和插图等，仅用于解释和说明目的，与具体产品可能存在差异，请以实物为准。因产品版本升级或其他需要，杭州萤石网络有限公司（以下简称“本公司”或“萤石”）可能对本手册进行更新，如您需要最新版手册，请您登录 **萤石®** 官网查阅（[www.ys7.com](http://www.ys7.com)）。

本手册的任何部分，包括文字、图片、图形等均归属于本公司。未经书面许可，任何单位和个人不得以任何方式摘录、复制、翻译、修改本手册的全部或部分。除非另有约定，本公司不对本手册提供任何明示或默示的声明或保证。

## 商标声明

**萤石®**，**ezviz™**，™ 等为萤石的商标。本手册涉及的其他商标由其所有人各自拥有。

## 免责声明

在法律允许的最大范围内，本手册所描述的产品（含其硬件、软件、固件等）均“按照现状”提供，可能存在瑕疵、错误或故障，萤石不提供任何形式的明示或默示保证，包括但不限于适销性、质量满意度、适合特定目的、不侵犯第三方权利等保证；亦不对使用本手册或使用本公司产品导致的任何特殊、附带、偶然或间接的损害进行赔偿，包括但不限于商业利润损失、数据或文档丢失产生的损失。在法律允许的最大范围内，萤石的赔偿责任均不超过您购买本产品所支付的金额。

如因下列原因，致使产品中断或终止服务的，萤石对您或第三人的人身损害、财产损失均不承担任何责任：未严格按照要求正确安装或使用；为维护国家或公众利益；不可抗力；您自身或第三方原因（包括但不限于使用第三方产品、软件或组件等问题）。

若您将产品接入互联网，可能面临包括但不限于网络攻击、黑客攻击、病毒感染等风险，对于因此造成的产品工作异常、信息泄露等问题，萤石不承担责任，但将及时为您提供技术支持。

本产品所预装软件，均拥有合法权利或已取得合法授权。萤石不建议您安装未经授权的软件。若您自行安装软件或而导致的不兼容、无法使用、侵权、人身损害、财产损失、对第三方的赔偿或遭受的处罚等问题，萤石不承担任何责任。

使用本产品时，请您严格遵循适用的法律。您同意本产品仅供民用，不得用于侵犯第三方权利、医疗/安全设备或其他发生产品故障可能导致生命危险或人身伤害的应用，及大规模杀伤性武器、生化武器、核爆炸或任何不安全的核能利用或危险性或违反人道主义的用途。因上述用途产生的任何损失或责任，将由您自行承担。

如上述内容与适用的法律相冲突，则以法律规定为准。

# 产品保修卡

尊敬的用户：

感谢您选用杭州萤石网络有限公司的产品，请您在安装使用本产品前认真阅读以下条款：

- 1、本产品保修期自购买之日起一年（以有效购买凭证所示为准）。保修期内，凡属于正常使用情况下产品本身质量问题引起的故障，萤石将给予免费维修。
- 2、下列情况不在保修之列：
  - 使用环境或条件不当导致的任何故障或缺陷；
  - 不当安装、错误使用、非授权维修、修改、事故、不可抗力事件或其他外部原因导致的任何故障或缺陷；
  - 使用第三方产品、软件或组件而引发的任何故障或缺陷；
  - 产品已超出保修期限；
  - 产品条形码无法辨识或不匹配；
  - 其他非产品本身设计、技术、制造、质量等问题而导致的故障或损坏。
- 3、若寄回产品不符合本有限保修条款，本公司将收取相应的成本费用维修。
- 4、维修流程只需寄回故障设备，不要携带SD卡、电池、非萤石产品原装硬盘等，若携带后丢失，萤石不承担相应的责任。





### 步骤3

#### 连接路由器和鼠标

用网线连接路由器的LAN网口和录像机的网口。  
将鼠标连接到录像机的USB接口。

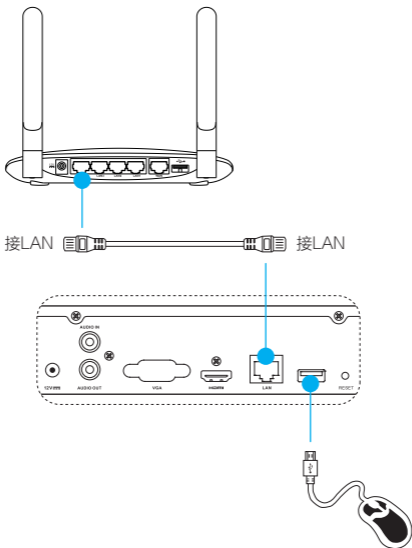

## 步骤4

### 设备操作

#### 1 开机

用电源适配器将录像机连接上电源，录像机自动开启。



**i** 建议使用稳压电源进行供电。电源供电不正常时，会导致录像机不能正常工作，甚至损坏录像机。

#### 2 关机（可选）

选择“主菜单 > 设备关机”，单击“关机”，在提示窗口单击“是”，此时录像机进入关机状态，当提示窗口提示“请关闭电源”时，拔掉插在录像机上的电源，完成关机。

**i** 录像机运行时（特别是正在录像时），请勿强制关机（即直接断开电源）。

## 配置开机向导

录像机启动完成后，您可以通过开机向导进行简单配置，使录像机正常工作。

请根据界面提示完成权限验证、系统时间等开机向导的配置。

“管理员密码”默认为设备的验证码，验证码为设备背面标签上的六位大写字母。

如果界面提示网络地址冲突，请进入主菜单，选择“系统配置 > 无线配置 > DHCP服务器”，修改无线AP地址。

**i** 本设备的默认密码仅供初次登录使用。为杜绝安全隐患，请您务必在初次登录后及时修改初始密码，以防他人未经授权登录您的设备或造成其他不良后果。

## 添加摄像机

通过无线网络通道配置添加摄像机，完成后即可实现高清实时视频预览和录像。

选择“主菜单 > 通道管理”，点击“搜索”，录像机会列出所在网络的摄像机，点击“”，完成摄像机的搜索和添加。

**i** 搜索摄像机的同时，将自动完成萤石网络摄像机的无线网络配置工作；海康摄像机还可以通过“一键激活”完成激活和添加；第三方摄像机还可以通过ONVIF协议自定义添加；您还可以通过“一键添加”添加摄像机；接入录像机无线网络的摄像机**无法连接外网，用户可以通过萤石云客户端远程访问录像机通道完成视频的预览和回放。**

# “萤石云”操作

您可以将录像机添加到“萤石云”客户端，通过手机远程预览视频通道的实时视频和历史录像。

## 1 注册“萤石云”

用手机扫描下面“萤石云视频”客户端的二维码，下载并安装后根据提示完成用户注册。



**i** 如果您已经有了萤石云账户，可以略过这一步。

## 2 添加到“萤石云”

登录“萤石云视频”客户端，扫描录像机机身的二维码，根据提示完成录像机的添加。

**i** 萤石云功能（包括但不限于远程操作等功能）的实现将依赖于互联网、电信增值服务；若您希望实现以上功能，需在萤石云平台（[www.yz7.com](http://www.yz7.com)）完成用户注册，遵守《用户注册协议》《萤石云服务协议》，并接入萤石设备，以实现萤石设备的管理。

## 售后服务支持

如果您在使用过程中遇到任何问题，您可以登录萤石官网联系在线客服、访问萤石社区或者拨打客服热线。

您可以登录萤石官网查询售后服务站点。

服务热线：[400-878-7878](tel:400-878-7878)

萤石官网：[www.ys7.com](http://www.ys7.com)

萤石社区：[bbs.ys7.com](http://bbs.ys7.com)

## 上门安装服务

萤石可提供有偿上门安装服务，请拨打服务热线[400-878-7878](tel:400-878-7878)，垂询提供安装服务的城市和收费。

## 声明

本产品为互联网设备，升级到官方最新软件版本，可使您获得更好的用户体验。

最新程序及说明请登录萤石官网[www.ys7.com](http://www.ys7.com)查询。

## 限制物质或元素标识表

| 部分名称    | 《电器电子产品有害物质限制使用管理办法》限制物质或元素 |       |       |           |           |             |
|---------|-----------------------------|-------|-------|-----------|-----------|-------------|
|         | 铅(Pb)                       | 汞(Hg) | 镉(Cd) | 六价铬(CrVI) | 多溴联苯(PBB) | 多溴二苯醚(PBDE) |
| 金属部件    | ×                           | ○     | ○     | ○         | ○         | ○           |
| 塑料部件    | ○                           | ○     | ○     | ○         | ○         | ○           |
| 玻璃部件    | ×                           | ○     | ○     | ○         | ○         | ○           |
| 线路板     | ×                           | ○     | ○     | ○         | ○         | ○           |
| 电源(如果有) | ×                           | ○     | ○     | ○         | ○         | ○           |
| 附件      | ×                           | ○     | ○     | ○         | ○         | ○           |

本表格依据SJ/T 11364 -2014的规定编制。

○表示该有害物质在该部件所有均质材料中的含量均在GB/T 26572 -2011规定的限量要求下。

×表示该有害物质至少在该部件某一均质材料中的含量超出GB/T 26572 -2011规定的限量要求，且目前业界没有成熟的替代方案，符合欧盟RoHS指令环保要求。

 27001:2013信息安全管理体系标准认证

工作温度：0~40℃

工作湿度：0~90%